

T 800 Truck



Équilibruse avancée à écran tactile pour roues de camions





ÉCRAN TACTILE

Grand **moniteur à écran tactile de 22"** avec interface graphique intuitive, idéal pour simplifier et accélérer la sélection des programmes de travail et les opérations d'équilibrage.



AUTOSEL EVO

Système intelligent pour la mesure de la distance et du diamètre des roues **jusqu'à 30"**, équipé du AUTOSEL Evo et du nouveau pointeur LaserBlade. AUTOSEL Evo active automatiquement les programmes d'équilibrage, tandis que le pointeur **LaserBlade** améliore la précision et la visibilité lors de l'identification des plans intérieurs de la jante, optimisant ainsi le processus d'équilibrage.



SYSTÈME DE LANCEMENT ET MESURE DE NOUVELLE GÉNÉRATION

Cycle d'équilibrage à basse vitesse pour réduire le temps de lancement, minimiser les risques liés aux composants en mouvement et économiser de l'énergie. Il **garantit précision et fiabilité** et convient à **tous les types de roues des véhicules lourds, légers, tout-terrain et voitures**.

GRAND PLATEAU PORTE-MASSSES ET BOUTON MULTIFONCTION

Plateau porte-masses rotatif à compartiments multiples pour organiser efficacement les contre-poids et les instruments de travail.

Le **bouton multifonction**, intégré dans le plateau porte-masses, facilite la **sélection rapide des programmes de travail**, améliorant ainsi l'**efficacité des opérations**.





● DPA ET FREIN ÉLECTROMAGNÉTIQUE

La fonction **DPA** positionne automatiquement la roue dans la bonne position d'équilibrage à la fin du cycle de lancement, en éliminant les arrêts intermédiaires.

Le **frein électromagnétique** facilite le nettoyage et l'application des contre-poids, **simplifiant le montage** et le **démontage de la roue** et rendant le **processus plus efficace** et **moins fatigant**.

● APPLICATION CONTRE-POIDS AUTOCOLLANTS

L'application des contre-poids autocollants peut se faire de trois manières différentes, selon les préférences de chacun :

- Ergonomiquement en position **5 heures** avec l'aide du nouveau pointeur Laser Line Pro.
- Manuellement en position **6 heures**.
- Manuellement, selon la méthode traditionnelle, en position **12 heures**.

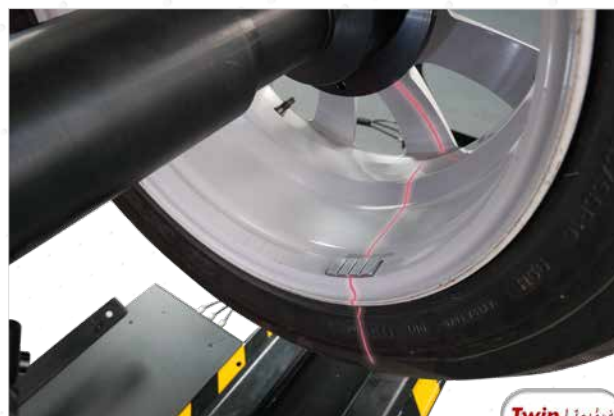

● DISPOSITIF AUTOMATIQUE SMD (en option)

Sonar Measurement Detector **SMD** pour la mesure automatique et sans contact de la largeur des roues. Aucune saisie manuelle de la part de l'opérateur n'est nécessaire.



● ILLUMINATEUR À LED INTÉGRÉ

L'**illuminateur à LED** améliore la visibilité dans la zone de travail, **facilitant le nettoyage des jantes** et l'**application des contre-poids**.

CARTER ROUE À ENCOMBREMENT RÉDUIT

étudié pour permettre le positionnement mural de l'équilibreuse et en même temps pour traiter des roues jusqu'à un diamètre maximal de **52"** (1.321 mm).

FAÇADE INCLINÉE

pour faciliter l'accès de l'opérateur à la zone interne de la jante.



ÉLÉVATEUR DE ROUE INTÉGRÉ

Élévateur pneumatique intégré à profil bas, actionné manuellement sans pédales. Il soulève facilement des roues jusqu'à **300 kg**, en assurant un centrage optimal. Il est **ergonomique, robuste** et **rapide**.

CONTROL WEIGHT EVO

Collection spéciale de programmes utiles pour optimiser le positionnement des contre-poids d'équilibrage, garantissant des résultats précis avec une utilisation moindre de matériel et améliorant l'efficacité du service. La solution idéale pour un **service d'équilibrage plus rapide, plus économique et plus durable.**

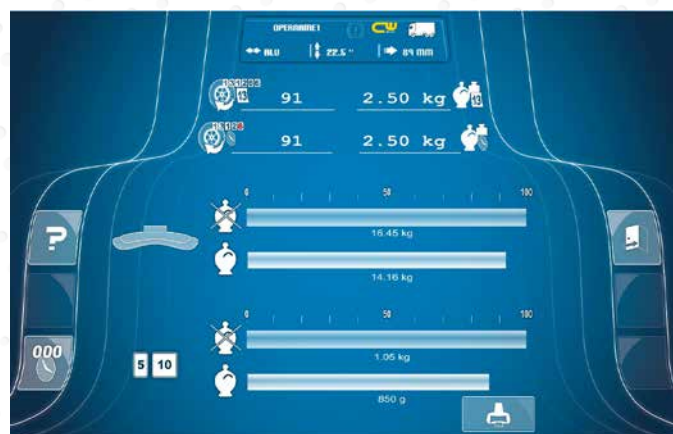

DIAGNOSTIC AVANCÉ

L'équilibreuse T 800 Truck, lorsqu'elle est équipée de capteurs **SONAR en option**, sert également d'instrument de diagnostic avancé. Elle donne accès à trois programmes de diagnostic qui non seulement identifient mais aussi résolvent les défauts géométriques des roues, en éliminant les vibrations qui ne peuvent pas être corrigées par l'équilibrage traditionnel.

EXCENTRICITÉ ROUE & BEST FIT

Le capteur sonar **RRS-W** (Radial Runout Sensor-Wheel) détecte automatiquement l'excentricité radiale de la roue. Le logiciel **BESTFIT** utilise ces données pour afficher le point de plus grande déviation sur l'écran, facilitant ainsi le positionnement optimal sur le moyeu de la voiture.

Le capteur **LRS-W** (Lateral Runout Sensor-Wheel) mesure l'excentricité latérale du pneu, assurant ainsi un alignement parfait.



FAST MATCHING

La fonction **FAST MATCHING** calcule automatiquement l'**accouplement optimal entre la jante et le pneu, améliorant la réduction des vibrations, augmentant la sécurité et prolongeant la durée de vie des pneus.**

Pour activer cette fonction avancée, les kits de diagnostic **RRS-W** et **RRS-R** sont nécessaires.



RRS-W

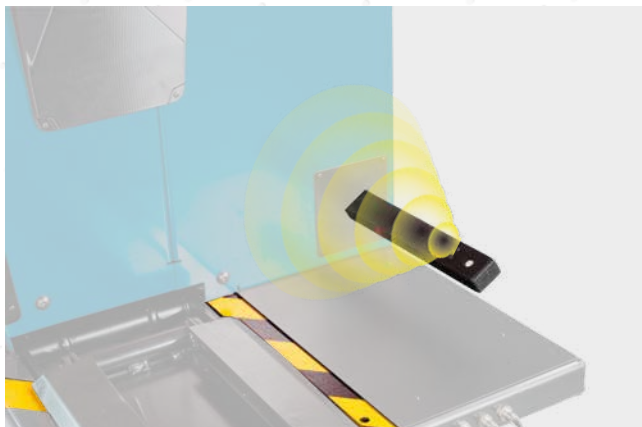

RRS-R



FONCTIONS ET PROGRAMMES SPÉCIAUX

Large choix de programmes pour une utilisation simple et immédiate de la machine, notamment :

- **7 programmes d'équilibrage** pour jantes en alliage pour roues de camion et de voiture, Dynamique, Statique, Poids caché
- **2 environnements de travail**
- **Multi-opérateur**
- **Optimisation du balourd** (Opt Flash)
- **AWC**
- **Mise à jour du logiciel** via USB.



DOTATION

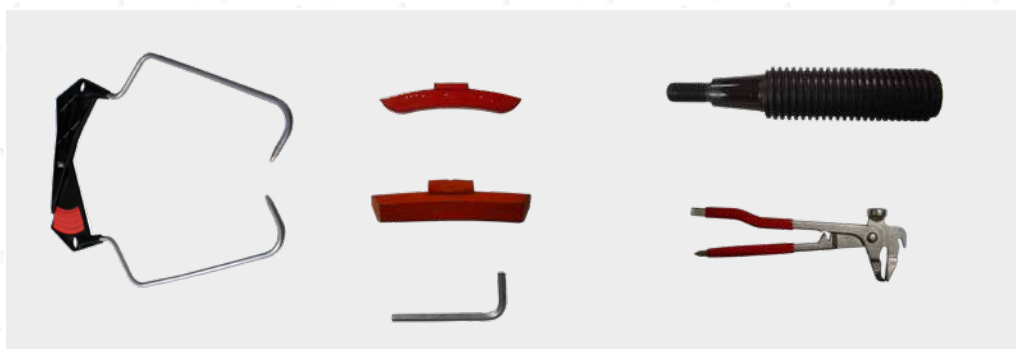

ACCESSOIRES CONSEILLÉS



8-21100275_GTR40 EVO

Écrou rapide en acier de qualité supérieure Ø 40x4 mm (pour MO)



8-21100269_ART40 EVO

Kit adaptateur Premium Heavy-Duty (10-8-6 trous)



8-21100268_KCT40 EVO

Kit de cônes Heavy-Duty



8-21900191_ARU40

Kit pour roues de voiture avec trou central Ø 42±156 mm (1,65"±6,14")



8-21100141_DX_CBF

Accessoire de centrage pour fourgons et tous terrains avec trou central Ø 117±173 mm



8-21100270_ARV40

Kit adaptateur Premium Medium&Light pour véhicules utilitaires (6-trous)



8-21101402 PORTE-ACCESSOIRES

Porte-accessoires pratique



8-21100293/90_SMD

Détecteur de largeur SMD

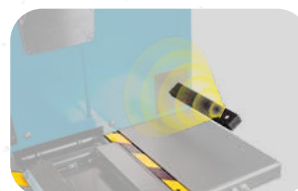

8-21100300/90_RRS-W

Radial Runout Sonar Wheel pour la mesure de l'excentricité radiale du pneu



8-21100301_RRS-R

Radial Runout Sonar Rim Sonar de faux-rond radial pour mesurer l'excentricité radiale de la jante

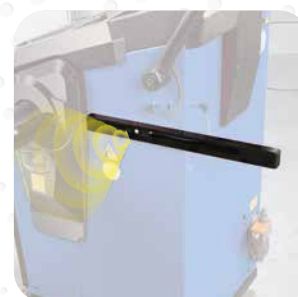

8-21100302_LRS-W

Lateral Runout Sonar Wheel Sonar de faux-rond latéral pour mesurer l'excentricité latérale du flanc du pneu

ENCOMBREMENT

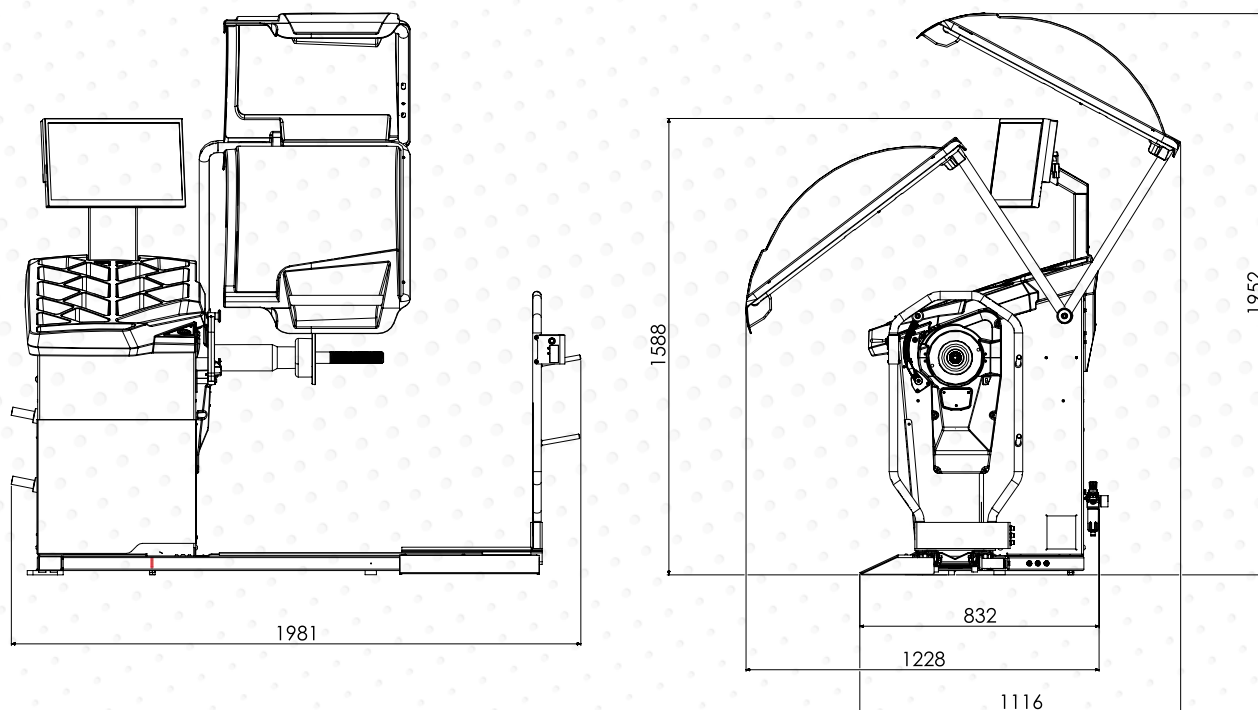

DONNÉES TECHNIQUES

Alimentation	200 ÷ 230V / 1Ph / 50 ÷ 60Hz - 100 ÷ 115V / 1Ph / 50 ÷ 60Hz
Puissance totale absorbée	400 W
Vitesse d'équilibrage	100 rpm voiture / 80 rpm camion
Diamètre de l'arbre	40 mm (1,57")
Pression d'alimentation	8 ÷ 12 bar (120 ÷ 165 psi)
Durée moyenne du relevé	8 ÷ 16 s
Sensibilité de lecture	1 g voiture / 10 g camion
Largeur de jante réglable	1,5" ÷ 20" / 40 ÷ 510 mm
Diamètre jante réglable	10" ÷ 30" / 265 ÷ 765 mm
Poids maximum de la roue (8 bar)	300 kg (660 lb)
Diamètre maximale roue	52" / 1321 mm
Poids machine	260 kg (573 lb)

DPSF000674_03/2025



NEXION S.p.A.
www.hpa-faip.it - info@hpa-faip.it

Les photographies, caractéristiques et données techniques n'engagent en rien le fabricant. Elles peuvent subir des modifications sans préavis.