

Elevadores eletro-hidráulicos de duas colunas com base para tetos baixos com base de conexão na terra para tetos de altura limitada. **Realinhamento dos dois carros** por meio de cabos metálicos que garantem **ótima sincronização dos carros**. Braços assimétricos de 3 estágios.

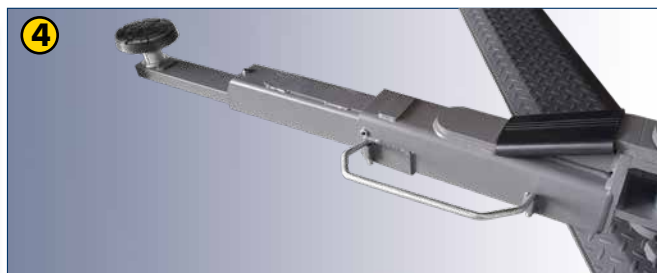

Elevadores eletro-hidráulicos de duas colunas

P2C 245C B
P2C 235C B

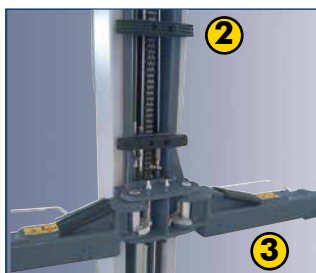
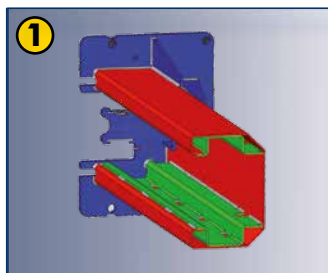

Dados Técnicos

| Modelo | P2C 245C B | P2C 235C B |
|--|----------------------------------|------------|
| <input type="checkbox"/> Carga elevador | 4500 kg | 3500 kg |
| <input type="checkbox"/> Tempo de subida | 40 s | |
| <input type="checkbox"/> Motor trifásico | 400/230V - 3kW - 3ph - 50 /60 Hz | |
| <input type="checkbox"/> Motor monofásico | 230V - 3kW - 1ph - 50 /60 Hz | |
| <input type="checkbox"/> Altura máxima de elevação | 2003 mm | |
| <input type="checkbox"/> Altura máxima elevador | 100 mm | |



1. Estrutura da coluna reforçada internamente para reduzir a flexão.
2. Proteção em borracha das portas.
3. Parada da rotação dos braços nos setores dentados.
4. Quatro braços assimétricos de 3 estados. Última extensão do braço extremamente sutil (30 mm) para permitir a captura dos veículos rebaixados.
5. Rosqueamento duplo para uma grande regulagem vertical do bujão (95 ÷ 180 mm)

Equipamento

Tutti modelli completi di:

- Dispositivo de apoio mecânico dos carros em cada coluna garante a máxima segurança de trabalho.
- Dois conjuntos de extensão dos bujões.

A. 8-43300021

Kit de 4 espaçadores para bujões de braços, A=35 mm

B. 8-43300014

Kit de 4 espaçadores para bujões de braços, A=80 mm

C. 8-43300015

Kit de 4 espaçadores para bujões de braços, A=140 mm

D. 8-43300016

Kit de 4 adaptadores para Mercedes Sprinter

Acessórios sob encomenda



Dimensões

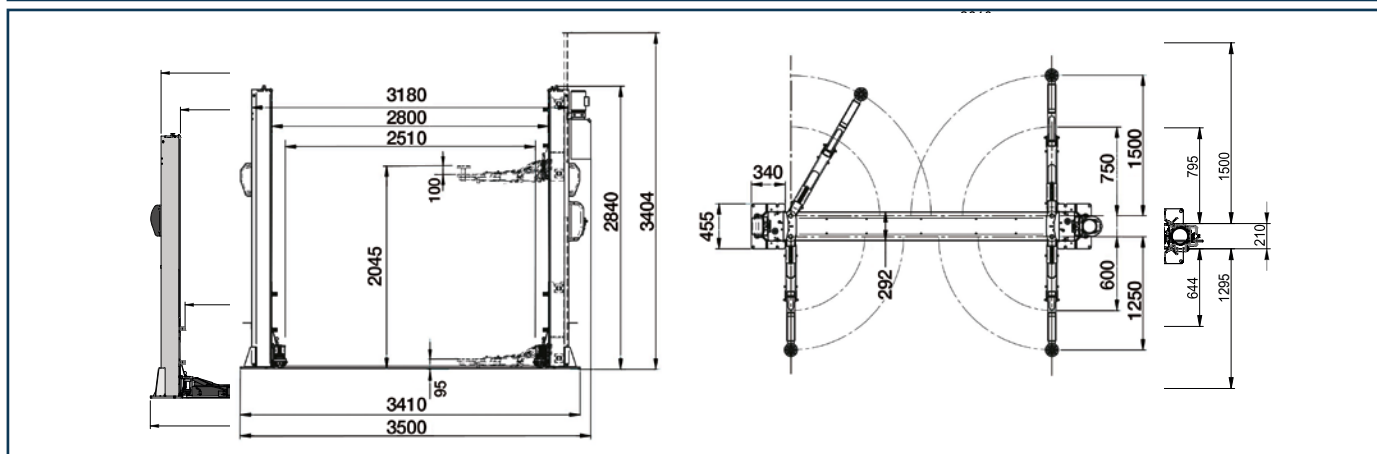

As imagens, as configurações e as características técnicas apresentadas nesta brochura destinam-se exclusivamente à apresentação do produto e estão sujeitas a variações. Para a correta definição do pedido, consultar sempre a lista de preços em vigor.

